

DOMINO

AUTOMATIC

*Noch einfacher.
Noch sicherer.*



zonzini[®]

STAIRCLIMBERS

**TAKING
THINGS TO
THE NEXT
LEVEL**

zonzini[®]
STAIRCLIMBERS

DOMINO

AUTOMATIC

NOCH EINFACHER. NOCH SICHERER.



Sollte der Anwender feststellen, dass ein anderer Neigungswinkel besser geeignet wäre, genügt es, die Taste "M" auf der Steuerung zu drücken und den Joystick vor oder zurück zu verstellen, um eine neue Neigung zu bestimmen. DOMINO Automatic speichert die neue Bezugnahme für die folgenden Treppen und macht den Transport dadurch noch sicherer.



Durch die Aktivierung der Taste Automatic bestimmt DOMINO den Neigungswinkel der Last auf der Treppe von alleine und übernimmt auf dem Transport diese Entscheidung für den Anwender. Die standardmäßig eingestellte Sicherheitsneigung wurde für die meisten Lasten und Treppen nach Angaben des Gesetzes getestet.



PRAKTISCH UND SICHER

Die voneinander unabhängigen Raupen mit doppeltem Elektromotor garantieren auch in engen Räumen maximale Bewegungsfreiheit.



Unabhängige,
rutschfeste Raupen



DOMINO ist mit kratzsicheren und rutschfesten Raupen ausgestattet, die sich um 360 Grad drehen können. Aus einem besonderen und extrem widerstandsfähigen Material realisiert, gestatten sie das bequeme und sichere Hinauf- und Hinabsteigen von Treppen jeglicher Typologie und Form.

KEINERLEI ANSTRENGUNG FÜR DEN BENUTZER

Mit der neuen Automatic-Funktion neigt DOMINO die Last auf der Treppe automatisch, wobei dem Anwender nur die Steuerung mit dem Joystick überlassen bleibt. Leistungsstarke Technologie, damit der Transport noch leichter und sicherer wird.



Stets ausgewogene und sichere Last



Das Gewicht wird immer gleichmäßig auf der Treppe verteilt, damit der Benutzer es nicht im Gleichgewicht halten muss. Dank der speziellen Raupen bleibt die Last immer sicher geladen, ohne irgendein Risiko des Abrutschens.

**IDEAL AUCH FÜR
AUTOMATEN UND
SPERRIGE LASTEN**



DOMINO Automatic ist der ideale Partner bei schweren und sperrigen Lasten; die voneinander unabhängigen Raupen ermöglichen auch in engen Räumen maximale Bewegungsfreiheit, und das Gewicht wird immer auf die Treppe übertragen.



EXTREM HANDLICH

Die Joystick-Steuerung ist einfach und intuitiv und gestattet dem Anwender jederzeit, auch beim Hinauf- und Hinabfahren, maximale Beweglichkeit.



Auch Wendeltreppen sind kein Problem, wobei die Abmessungen der zu transportierenden Last und der Windungsradius der Treppe selbstverständlich kompatibel sein müssen.



Steuerung mit einem Finger

VIELSEITIG UND BEQUEM

DOMINO kann sowohl auf Treppen als auch auf schrägen Flächen und verschiedenen Fußböden verwendet werden. Auch im Freien.



Tatsächlich kann Domino auch draußen benutzt werden, wo schwierige Wege mit Gras, Kies, Erde usw. befahren werden können, ohne dass der Fahrer die Last im Gleichgewicht halten muss.

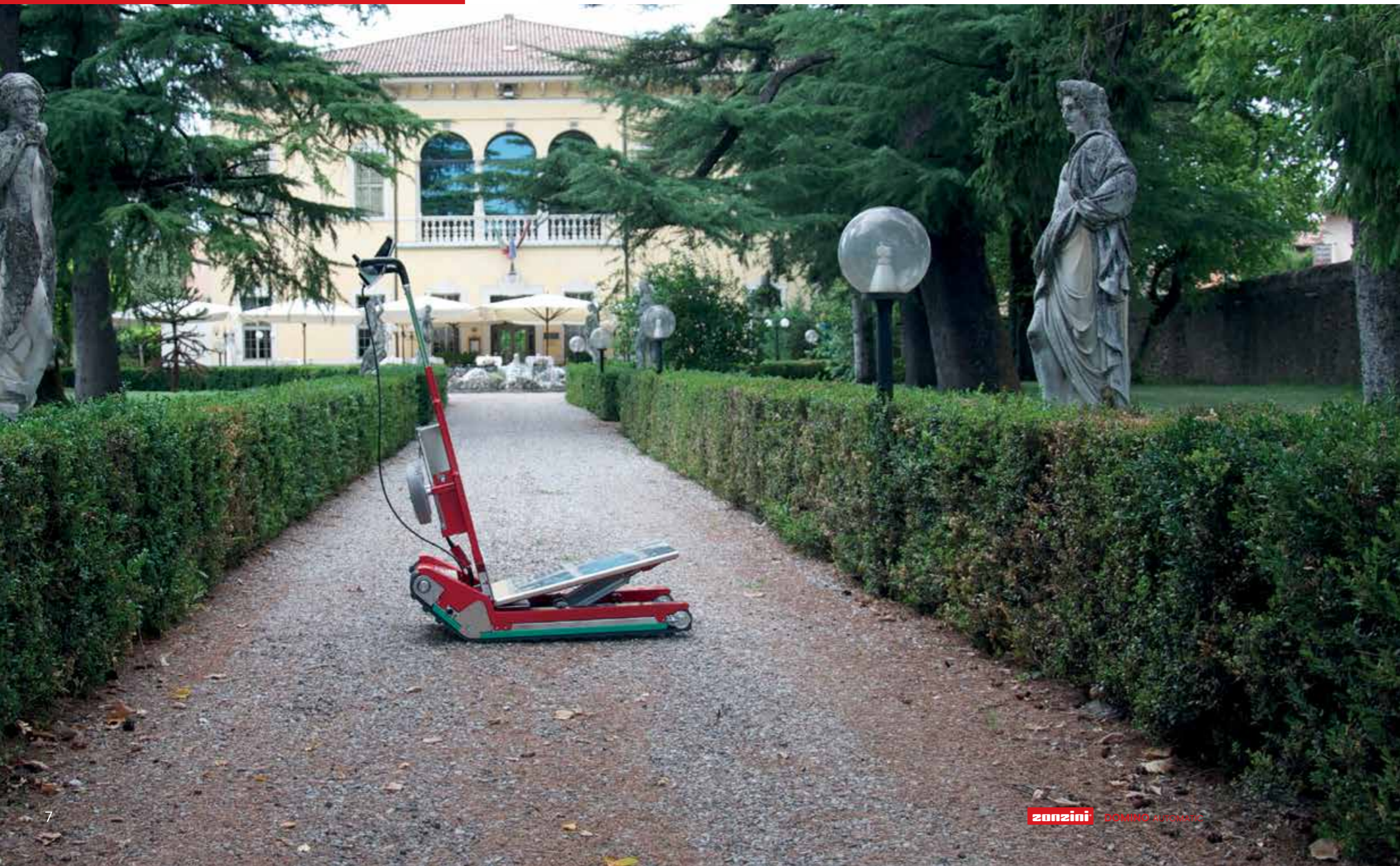

TECHNISCHE MERKMALE



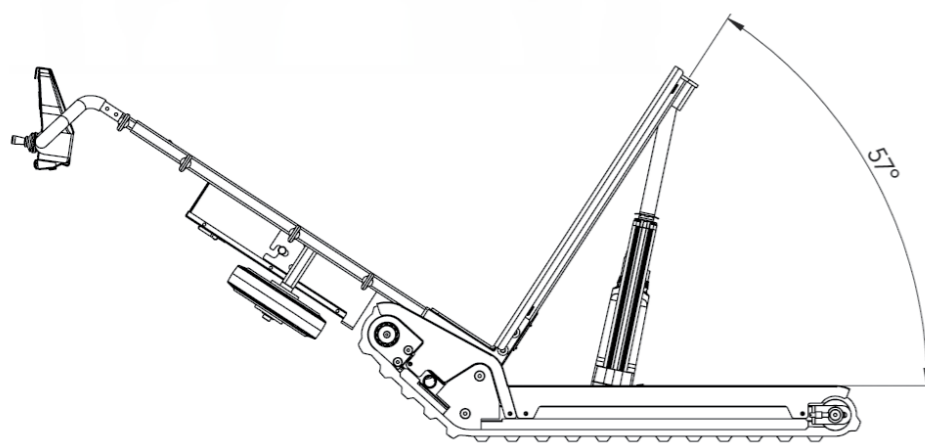
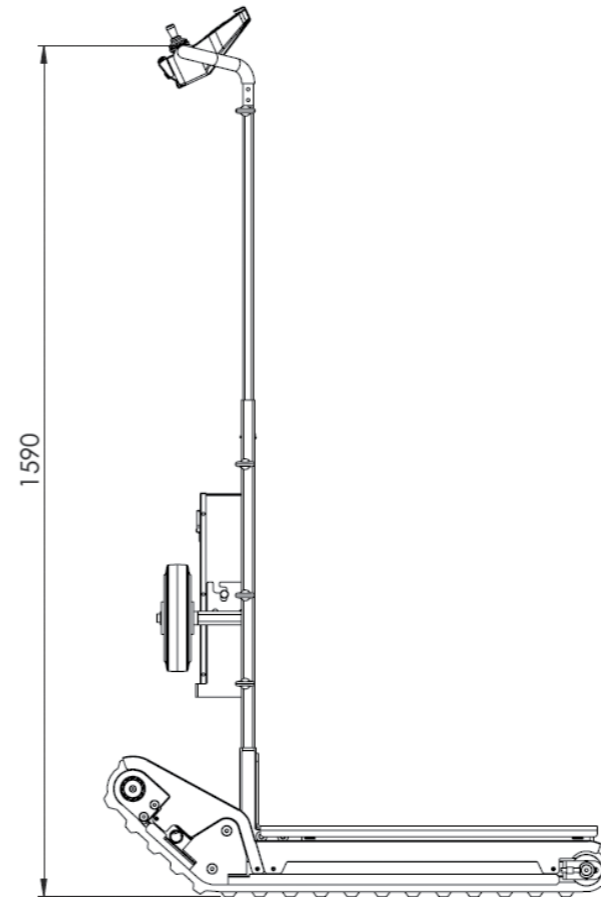
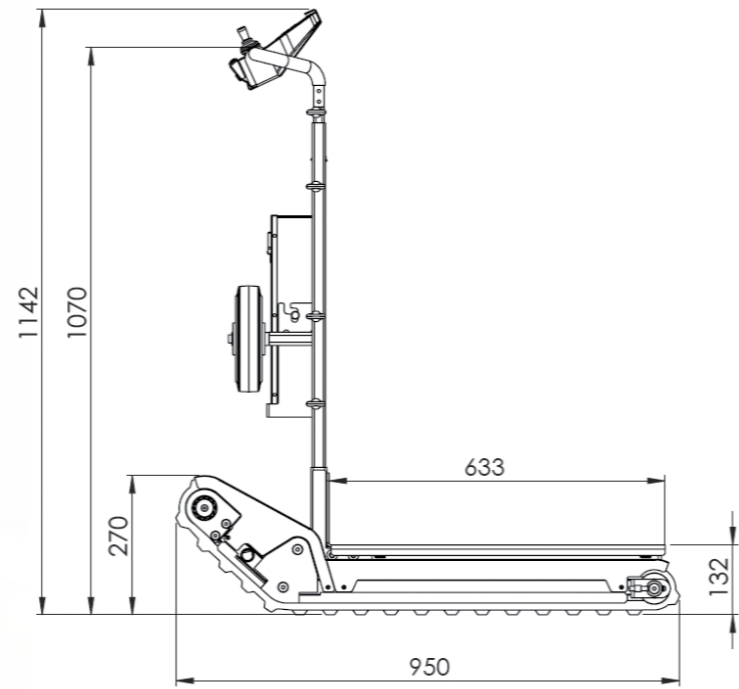

Maximale Neigungsposition Ladefläche

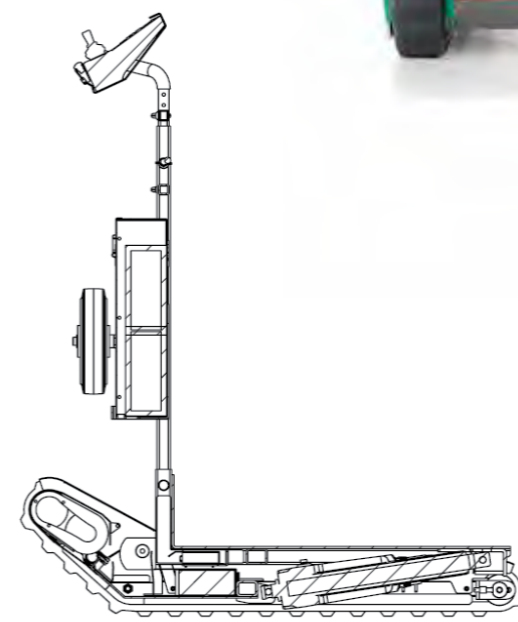
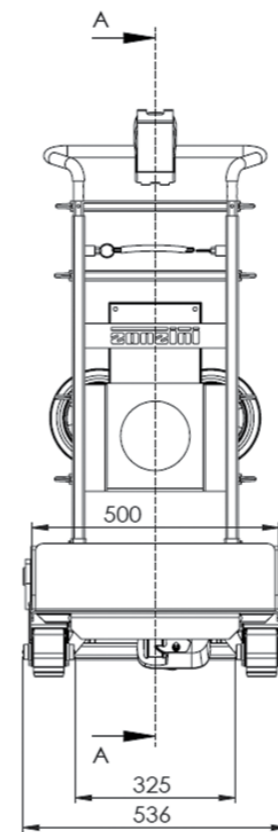

Sektion A-A



TECHNISCHE ANGABEN

Erhältliche Tragkraft

160, 300 e 400 kg

Abmessungen

536 mm x 930 mm x H 1142 mm.

Höhe der Ladefläche vom Boden: 125 mm.

Gewicht

Gewicht ohne Batterie: 79 Kg

Gewicht der Batterie: 17 Kg

Gestell

Höhenverstellbarer Griff. Abnehmbarer Rahmen für möglichst geringen Raumbedarf auf dem Fahrzeug.

Steiggeschwindigkeit auf der Treppe

(mit proportionalem Joystick einstellbar)

DOMINO 160 kg: 5 Sek. / Meter

DOMINO 300 kg: 7 Sek. / Meter

DOMINO 400 kg: 10 Sek. / Meter

Batterietyp

Silikon-Akku ohne Memory-Effekt.

Betriebsdauer des Akkus*

DOMINO 160 kg: ca. 1000 Stufen

DOMINO 300 kg: ca. 750 Stufen

DOMINO 400 kg: ca. 500 Stufen

*Die Betriebsdauer des Akkus ist hinsichtlich Reichweite und Haltbarkeit von der Einhaltung der Ladezyklen und den Einsatz- sowie Aufbewahrungsbedingungen abhängig.

Manövrierraum

Sehr gering, dank der vertikalen Stellung der Last und den voneinander unabhängigen Raupen, dank denen DOMINO um 360 Grad gedreht werden kann.

Serienausstattung

DOMINO ist immer mit Folgendem ausgestattet:

ein Verzurrgurt zur Sicherung der Last;

ein Batteriepaket;

ein automatisches Batterieaufladegerät 220/24 V;

eine Standard-Tragfläche Breite 50 cm x 62 cm Tiefe.

* Die Firma Zonzini Srl hat das Recht, auch ohne vorherige Mitteilung jederzeit Änderungen und/oder Verbesserungen an den Produkten und/oder an den Komponenten vorzunehmen.



VORTEILE



Bewegung in engen räumen

Die voneinander unabhängigen Raupen mit doppeltem Elektromotor garantieren maximale Bewegungsfreiheit auch in engen Räumen.



Ausgewogene last

Dank des elektrischen Stellantriebs kann die Neigung der Last reguliert werden, sodass sie unter allen Umständen senkrecht steht und immer ausgewogen ist.



Rutschsicherheit

Fußbodenschonende, rutschsichere Raupen, für alle Oberflächen in Innen- und Außenbereichen geeignet.



Unregelmässige treppen

Keine Einschränkungen in Bezug auf die Stufenhöhe, auch unregelmässige Treppen können befahren werden.



Steuerung mit einem finger

Die Steuerung erfolgt mit einem proportionalen Joystick, sie ist einfach und benutzerfreundlich.

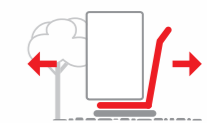

Bewegung auf ebener fläche

DOMINO gestattet auch die Bewegung auf ebener Fläche in Innen- und Außenbereichen.



Zubehör

DOMINO kann mit einer Reihe von Zubehör ausgestattet und damit perfekt den jeweiligen Anforderungen des Nutzers angepasst werden..

ZUBEHÖR

Regulierbare Tragfläche für Fotokopierer

Eine nützliche und unerlässliche Tragfläche für alle, die Fotokopierer und Gegenstände bewegen müssen, die auf Rädern verstellt werden.

Dank den versenkbaren Gleitbahnen können die Fotokopierer leicht auf die Ladefläche des Treppensteigers geladen bzw. abgeladen werden.

Ist der Vorgang abgeschlossen, werden die Gleitbahnen unter die Tragfläche geschoben und sind somit so platzsparend wie möglich untergebracht. Dieses Zubehörteil kann in der Breite bis zu 70 cm verstellt werden und hat eine maximale Traglast von 400 kg.



Verstellbare Tragfläche für sperrige Lasten

Gestattet eine Vergrößerung der Lastauflagefläche bis zu maximal 80 cm.



Trolley-Basis

Bietet eine Lastauflage auf 4 Rädern und eignet sich daher für den manuellen Transport auf langen Strecken über ebene Flächen. Zudem kann an der Treppe direkt mit dem Aufstieg begonnen werden, ohne sie zuvor herunternehmen zu müssen.



Hubsäulen

Gestatten das Heben der Last und ihre elektrische Platzierung auf der DOMINO-Tragfläche. Mit diesem Zubehörteil kann ein Anwender ganz allein selbstständig arbeiten. Durch ihre elektrische Funktionsweise und Traglast von 400 kg sind sie für jede Last, mit oder ohne Palette, geeignet. Sie können eine Last bis zu 18 cm vom Boden abheben, sodass ausreichend Platz für den Treppensteiger bleibt.





Aluminiumrampe

Nützlich, um die Ware in den Transporter ein- und auszuladen.
Die Abmessungen der Rampe sind 67 cm x 8 cm x 200 cm. Auf Anfrage können Rampen mit kundenspezifischen Abmessungen geliefert werden.

Mittlerer Stützarm für Transporter

Er dient dazu, die Last in gekippter Position im Transportfahrzeug zu befördern; ideal für lange Lasten in relativ niedrigen Transportern. Er wird direkt am Rahmen von DOMINO verankert und ist mit Drehrädern ausgestattet.

Tragfläche für enge Treppenabsätze

Einfach und schnell.
Sie bietet den Vorteil, die erste Stufe des nächsten Treppenlaufs zu überspringen, um mit der Last auf noch kleinerem Raum drehen zu können.



Schräge Tragfläche für Fotokopiergeräte

Sie ist nützlich bei Transportern mit geringer Ladehöhe. Mit diesem Zubehör kann das Fotokopiergerät von außen auf den Transporter geladen oder abgeladen werden, sodass das Fotokopiergerät den Platzbedarf auferlegt, ohne dass der Treppensteiger darauf Einfluss hat.

DOMINO fährt direkt mit den Raupen auf dieses Zubehör. Das Zubehör ist mit einem Teleskopgestell ausgestattet, das die Füße je nach Höhe des Transporters einstellen lässt und auf Drehrädern fährt.



Tragrahmen für Glasscheiben und Küchenarbeitsplatten

Er dient zum mühelosen Transport von Glasscheiben, Küchenarbeitsplatten, Türen und Fenstern.

Er kann auf beiden Seiten beliebig schräg gestellt werden.

Durch die Änderung der Neigung der Ladefläche von Domino kann eine Reihe von Kombinationen erzielt werden, um in den verschiedensten Umgebungen zu arbeiten.



Technologie und Zuverlässigkeit

**SEIT MEHR
ALS 40
JAHREN**

zonzini[®]
STAIRCLIMBERS



TECHNOLOGIE UND ZUVERLÄSSIGKEIT

Seit mehr als 40 Jahren haben wir uns im Entwerfen von elektrischen Treppensteigern, die alle Transporterfordernisse erfüllen können, weiterentwickelt und behauptet.



WAS WIR MACHEN, MÖCHTEN WIR GUT MACHEN



Alle unsere Produkte zeichnen sich durch einfachen Gebrauch, Sicherheit und Zuverlässigkeit aus. Sie werden gemäß unseren betriebsinternen Qualitätsvorschriften gebaut, daher stehen sie seit Jahren für Qualität und Vertrauen seitens unserer Kundschaft.

Wir wissen genau, dass die Bedürfnisse der einzelnen Kunden in unserem Sektor ganz unterschiedlich sind, daher legen wir größten Wert darauf, sie anzuhören.

Unsere Kunden stehen seit jeher bei uns im Mittelpunkt, und es geht darum, sie zu verstehen und sie uns zu erhalten. Deshalb arbeiten unsere Techniker Tag für Tag mit dem Ziel, alle ihre Bedürfnisse zu interpretieren, um diese Informationen in Verbesserungen und immer höher entwickelte Lösungen umzusetzen.

zonzini[®]

STAIRCLIMBERS



ZONZINI SRL
Via Don Luigi Sturzo 8, Z.I.
37052 Casaleone, Verona - Italy
Tel. +39 0442 33 04 21
Fax +39 0442 33 24 06
E-mail info@zonzini.it
www.zonzini.de

